

Brinsea

Octagon 20 Eco Incubateur

Guide d'utilisation

Sommaire

<u>Chapitres</u>	<u>Sujet</u>	<u>Page</u>
1	Introduction	2
2	Déballage	2
3	Emplacement, Installation et Température	3
4	Stockage des œufs	5
5	Humidité et Ventilation	5
6	Placement des œufs	8
7	Retournement des œufs	8
8	Eclosion	8
9	Nettoyage	9
10	Entretien et calibrage	9
11	Identification des problèmes	10
12	Caractéristiques techniques	11

1 Introduction

Ce guide d'utilisation vous explique comment faire fonctionner votre nouvelle couveuse Octagon 20 Eco et son berceau de retournement optionnel. Merci de bien lire ces instructions avant d'utiliser votre machine et les conserver précieusement. Ce document donne la marche à suivre pour réussir avec succès l'éclosion de vos œufs, mais il est bon de noter que l'incubation suppose le contrôle et le réglage de nombreux facteurs, changeant selon les circonstances et il se peut que d'autres procédures soient nécessaires. Votre incubateur est conçu pour s'adapter aux conditions d'incubation spécifiques à un grand nombre d'espèces diverses et dans des conditions ambiantes variables; ce guide ne peut donc couvrir chaque cas spécifique. Toute une gamme d'ouvrages sur les techniques d'incubation est disponible et nous vous demandons de vous y référer.

NE PAS COUVRIR LA COUVEUSE – UTILISATION EN INTERIEUR UNIQUEMENT.

Fig. 1 Principales fonctions de l' Octagon 20 Eco

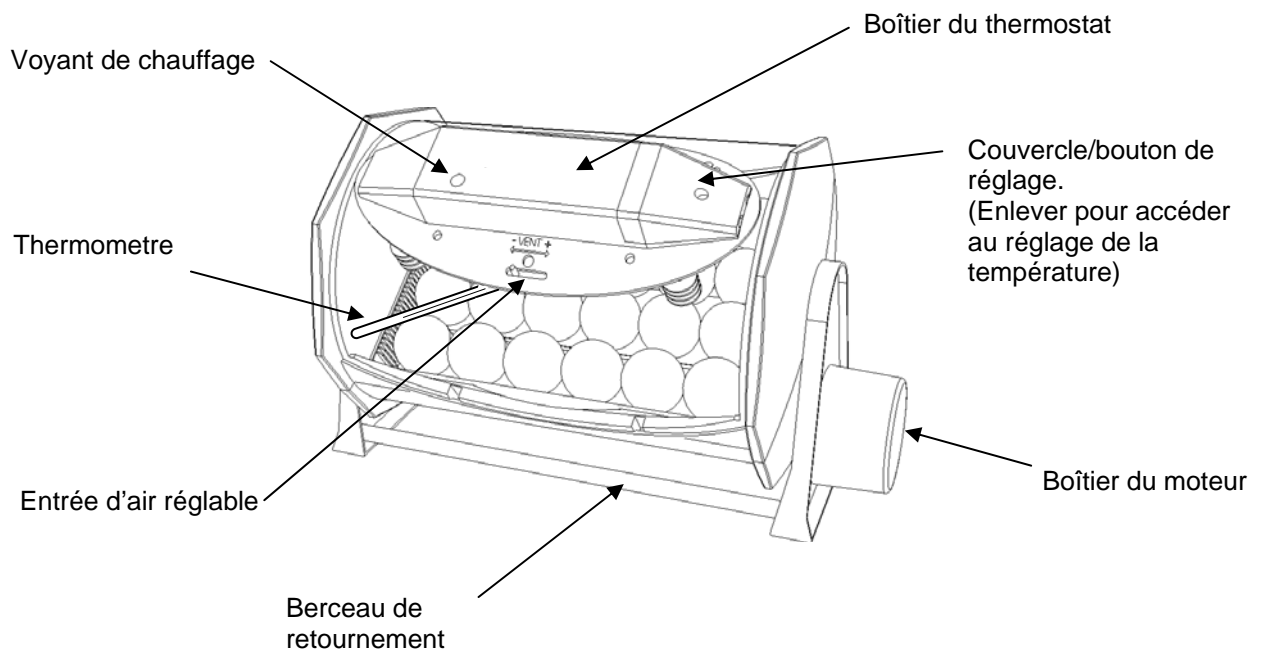

2 Déballage

Votre incubateur est livré dans son emballage de protection. Enlevez tous les rubans adhésifs, attaches et protections de l'incubateur et de ses composants. Gardez le carton et autres emballages au cas où la machine devrait être remballée.

Votre incubateur comprend:		<u>Article</u>
<u>Quantité</u>	<u>Article</u>	
1	incubateur (avec couvercle amovible)	
1	plateau à œufs	
1	couvercle couvre câble et vis (fixés sur le couvercle)	
1	cordon d'alimentation électrique	
1	jeu de 6 séparateurs d'œufs	
1	carte de garantie	

Berceau de retournement automatique en option:-

2	barres métalliques
---	--------------------

- 1 côté motorisé
- 1 côté non motorisé
- 1 jeu de 4 vis

2.1 Identifiez chaque composant et vérifiez qu'aucun n'est endommagé ou manquant. Si une pièce est manquante ou endommagée, veuillez contacter votre revendeur ou Brinsea Products (voir adresse en fin de document).

2.2 Veuillez noter que si vous avez commandé votre incubateur équipé de certaines options (telle que l'humidificateur) un guide d'utilisation sera fourni séparément avec sa propre liste de composants.

2.3 Vérifiez aussi que l'alimentation électrique corresponde aux caractéristiques de l'appareil indiquées sur l'étiquette technique à l'intérieur du couvercle de l'incubateur ou sur la face interne de l'extrémité simple du berceau de retournement.

2.4 Veuillez compléter et retourner votre carte de garantie pour bénéficier d'une garantie gratuite de 2 ans sur votre appareil.

3 Emplacement, Installation et Temperature

- 3.1 Votre incubateur donnera de meilleurs résultats dans un local à température constante et bien aéré surtout si plusieurs incubateurs fonctionnent en même temps. Assurez-vous que la température ne descend pas en dessous de 15°C surtout la nuit et que l'appareil n'est pas exposé directement aux rayons solaires. L'idéal est de contrôler la température du local entre 20 et 25°C à l'aide d'un thermostat.
- 3.2 Si votre incubateur est équipé d'un berceau de retournement automatique, assemblez-le comme suit (Fig.2) et placez-le sur une surface plane et horizontale (de préférence à hauteur de table). Placez l'incubateur dans son berceau de retournement comme illustré (Fig.1). L'incubateur est conçu pour reposer sur les tenons à chaque extrémité du berceau de retournement. Assurez-vous que ces tenons soient bien rentrés dans les fentes à chaque extrémité de l'incubateur pour que celui-ci soit de niveau.

FIG. 2

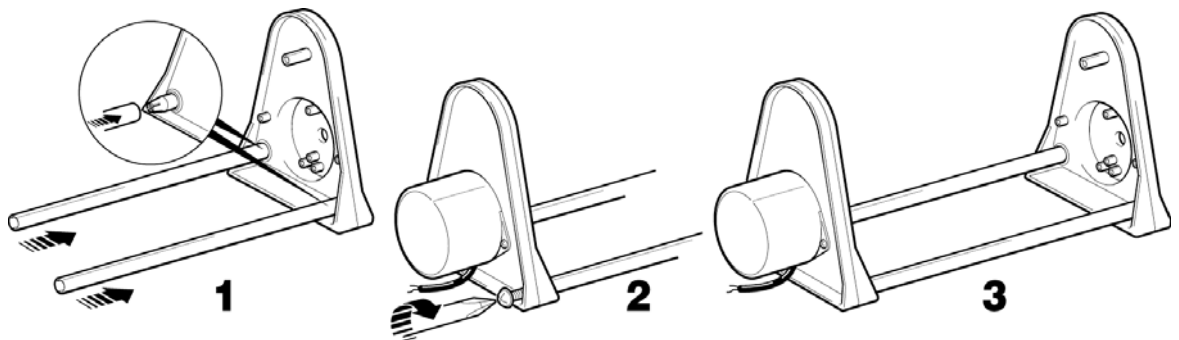

- 3.3 Si vous n'utilisez pas de berceau de retournement, placez l'incubateur à plat sur une surface horizontale.
- 3.4 Ouvrez le couvercle, sortez le plateau à œufs et remplissez l'une des deux goulottes d'eau avec un peu de l'eau ou une solution avec du désinfectant spécial couveuse en laissant 20 mm sans eau. Remettez le couvercle et le plateau et réglez la tirette d'entrée d'air au milieu. Attention dans certains cas ne pas mettre d'eau dans la machine. Un excès d'humidité est souvent mauvais pour la réussite de l'incubation.

- 3.5 Brancher le cordon d'alimentation sur le couvercle. Assurez-vous que le cordon soit enfoncé à fond.

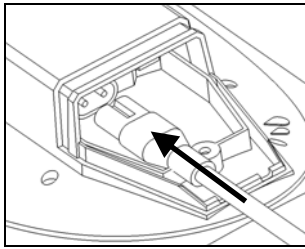

- 3.6 Branchez l'incubateur et le berceau dans des prises adaptées en vérifiant que les câbles ne soient pas trop tendus. Le ventilateur de la couveuse se met alors en route et le voyant rouge de chauffe s'allume. Laissez l'incubateur au moins une heure avant la mise en place des œufs afin que la température intérieure se stabilise.

Une température stable et correcte est essentielle pour de bons résultats. Ajustez la avec soin.

Note: Votre incubateur ne sort pas forcément d'usine réglé à la bonne température. Suivez donc la procédure suivante avant de mettre les œufs à incuber.

- 3.7 Lorsque la température de l'incubateur monte et approche de la température de consigne, le voyant rouge (qui jusque là était affiché en permanence) se met à clignoter. Attendez une heure au moins que la température se soit stabilisée avant de faire tout réglage.
- 3.8 A l'aide d'un petit tournevis, tournez la vis rouge sur le côté à l'intérieur du boîtier dans le sens des aiguilles d'une montre pour augmenter la température et dans le sens inverse pour la baisser. Un quart de tour correspond environ à un degré Celsius. Ajustez la température avec soin, de petites différences peuvent grandement affecter les taux d'éclosion.

Lorsque vous baissez la température, il peut arriver que le voyant rouge s'éteigne pendant que l'incubateur se refroidit; c'est normal.

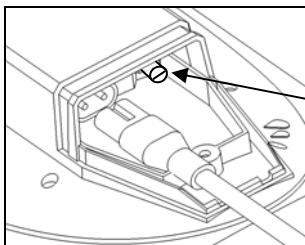

Vis rouge d'ajustement

3.9 Températures recommandées:

Durée d'incubation:

Poules	37.4 – 37.6°C	99.3 – 99.6°F	21 jours
Faisanes	37.6 – 37.8°C	99.6 - 100°F	23-27 jours
Cailles	37.6 – 37.8°C	99.6 - 100°F	16-23 jours
Canes	37.4 – 37.6°C	99.3 – 99.6°F	28 jours
Oies	37.4 – 37.6°C	99.3 – 99.6°F	28-32 jours
<i>Perroquets:</i>			
Amazones	36.8 – 37.0°C	98.3 – 98.6°F	24-29 jours
Aras	36.8 – 37.0°C	98.3 – 98.6°F	26-28 jours
Perruches	36.8 – 37.0°C	98.3 – 98.6°F	22-24 jours
Congos	36.8 – 37.0°C	98.3 – 98.6°F	28 jours
Ecluctus	36.8 – 37.0°C	98.3 – 98.6°F	28 jours

- 3.10 Les embryons en développement tolèrent facilement des baisses de températures de courte durée et l'utilisateur ne devrait pas s'inquiéter du refroidissement des œufs lors de l'observation de leur développement. Des températures supérieures à la température optimale peuvent par contre rapidement affecter les embryons et doivent à tout prix être évitées.
- 3.11 Lorsque la correcte température a été atteinte, vérifier que le cordon est bien enfoncé et visser le couvercle de protection. Assurez-vous que les connexions soient bien protégées des éclats d'eau. Placer le couvercle couvre câble et le visser.

NE JAMAIS UTILISER LA MACHINE SANS LE COUVERCLE DU CORDON D'ALIMENTATION. VEILLER A CE QUE LE CORDON NE SOIT NI PLIE NI COINCE LORSQUE VOUS VISSER LE COUVERCLE.

Le couvercle est conçu de façon à éviter que des projections d'eau n'atteignent les prises électriques et permet de bien maintenir le cordon en place.

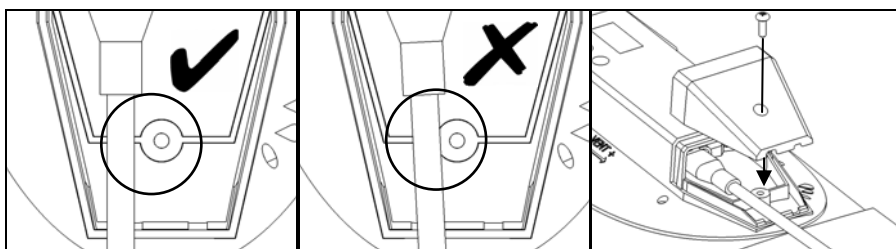

- 3.12 Branchez l'incubateur et le berceau dans des prises adaptées en vérifiant que les câbles ne soient pas trop tendus. Le ventilateur de la couveuse se met alors en route. Noter que le retournement est très lent et met environ une demi-heure pour se retourner dans chaque sens.

4 Stockage des œufs

- 4.1 Conservez les œufs dans un endroit frais et humide. La plupart des espèces tolèrent une période de stockage de 14 jours avant que le taux d'éclosion ne soit affecté. Un retournement journalier pendant cette période de stockage aide aussi à maintenir un bon taux d'éclosion.
- 4.2 Éliminez autant que possible les œufs fissurés, déformés et souillés. Pour laver les œufs, n'utilisez qu'une solution exclusivement élaborée à cet effet et suivez précisément les instructions fournies par le fabricant. Il est essentiel de laver les œufs dans une solution considérablement plus chaude que les œufs. Souvenez-vous que toute solution enlèvera non seulement la saleté mais aussi la cuticule externe de l'œuf l'exposant à l'avenir à un plus grand risque de contamination bactériologique.

5 Humidité et Ventilation

Des variations passagères du taux d'humidité ont peu d'importance à condition que le taux d'humidité moyen pendant la période d'incubation soit lui quasi optimal, permettant une perte de poids idéale. Il est aussi important d'augmenter le taux d'humidité pour l'éclosion. Attention: une humidité excessive sur une période prolongée peut nuire.

- 5.1 Le taux d'humidité pendant l'incubation est affecté par 2 facteurs: l'évaporation dans l'incubateur (eau émanant des œufs et des bacs) et le niveau de ventilation. La teneur en eau de l'air ambiant (humidité relative) est aussi à prendre en compte.
- 5.2 Trois méthodes sont disponibles pour obtenir un taux d'humidité correcte:
- Suivre les conseils du fabricant pour le niveau d'eau et de ventilation (voir ci-dessous).
 - Mesurer et ajuster les taux d'humidité pour égaler les taux recommandés pour chaque espèce (voir ci-dessous)
 - Surveillez la perte de poids des œufs qui varie comme résultat direct d'humidité et ajuster selon le taux recommandé pour chaque espèce.

- A titre indicatif pour la volaille, ouvrez la tirette de ventilation à moitié et ne remplissez les 2 bacs à eau situés sous le plateau des œufs que 2 jours avant l'éclosion. Si l'incubateur est plein d'œufs de perroquets la tirette d'entrée d'air devrait être ouverte aux 2/3. Si l'incubateur n'est pas plein, réduisez la ventilation proportionnellement.

Pour toutes les espèces, assurez-vous que tous les bacs à eau sont remplis pour les deux derniers jours d'incubation. Plus d'humidité est nécessaire au moment de l'éclosion pour éviter que les membranes ne se dessèchent trop rapidement. **Au moment de l'éclosion ne fermez pas la tirette à plus d'1/3.**

Les conseils ci-dessus sont généraux et bien qu'ils ne prennent pas en compte la variable des conditions ambiantes ils n'en restent pas moins pertinents et efficaces.

- Si vous mesurez directement les taux d'humidité, méfiez-vous des lectures données par les hygromètres analogues ou numériques bon marché.

Le taux d'humidité relative (HR) peut être déterminé en suivant la table suivante:

Incubation	Volaille,	40-50% RH
	Palmipèdes	45-55% RH
	Perroquets	35-45% RH
Éclosion	Toutes les espèces	65% RH ou plus

Pour de plus amples informations reportez vous à des sources d'information plus spécifiques.

- Les œufs perdent de l'humidité par leur coquille et le rythme d'évaporation dépend du taux d'humidité de l'air environnant et de la porosité de la coquille. Pendant l'incubation, les œufs doivent perdre une quantité d'eau fixe qui correspond à une perte de poids de 13-16% selon les espèces. En pesant les œufs périodiquement pendant l'incubation il est possible de contrôler et, si nécessaire, de corriger le taux d'humidité pour atteindre la perte de poids optimale. Pesez les œufs le jour où vous les mettez à incuber, prenez le poids moyen des œufs et tracez un graphique en suivant l'exemple ci-dessous. La ligne de perte de poids idéale est tracée en joignant les points représentant le poids moyen initial et le poids idéal d'éclosion (de 13-16% inférieur selon les espèces). L'axe des abscisses représente la période d'incubation en jours et celui des ordonnées le poids moyen en grammes.

En mesurant le poids moyen actuel des œufs tous les 3 jours environ, la ligne de perte de poids actuelle des œufs peut être tracée et comparée à la ligne idéale, permettant les corrections nécessaires. Par exemple si la perte de poids actuelle est supérieure à l'optimale, car l'air a été trop sec, le taux d'humidité doit être augmenté pour compenser.

Pertes de poids idéales habituelles:

Volaille	13%
Perroquets	16%
Palmipèdes	14%

Diagramme de perte de poids

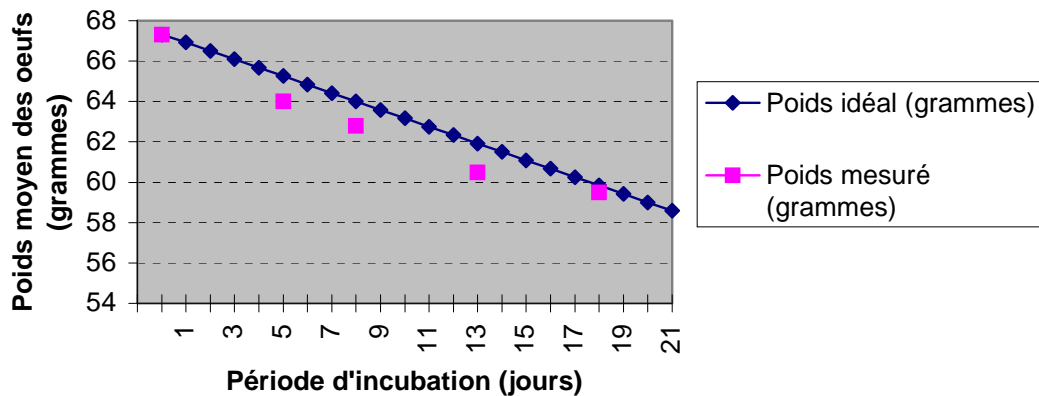

- 5.3 La plus fiable des trois méthodes énoncées ci-dessus est certainement le pesage des œufs. Nous recommandons cette approche surtout si vos taux d'éclosion sont bas ou si les œufs incubés sont de grande valeur
- 5.4 Vous pouvez agir sur l'humidité en ajustant la tirette d'entrée d'air, en remplissant ou en ne remplissant pas les bacs à eau. Il est même possible pour augmenter sensiblement l'humidité de mettre un papier (type papier à aquarelle) plié et de le tremper dans un des bacs à eau. Cela augmente la surface d'évaporation.

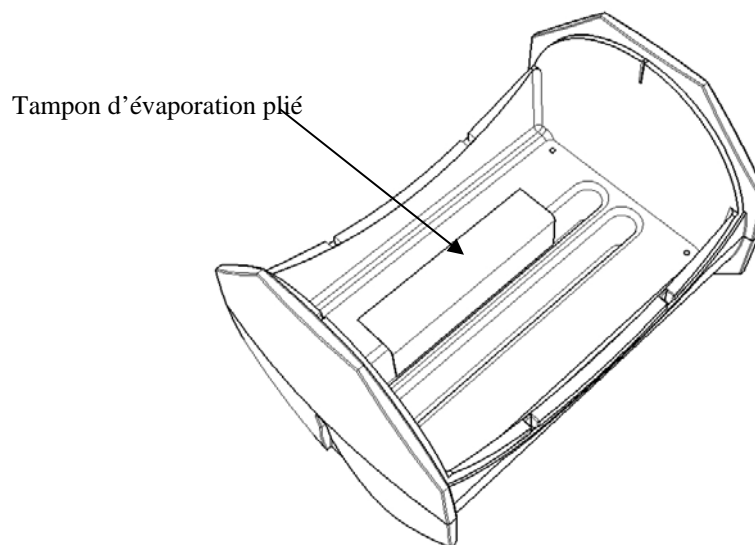

- 5.5 Dans tous les cas, le taux d'humidité doit être élevé à l'éclosion. La période étant de courte durée, la perte de poids ne sera pas réellement affectée. Le taux élevé d'humidité est nécessaire pour éviter que les membranes ne se dessèchent et ne se durcissent avant que le poussin n'éclore. Le taux d'humidité va augmenter naturellement lorsque les poussins vont commencer à éclore et que leurs membranes internes vont commencer à sécher. Cet effet s'ajoute à l'évaporation de l'eau des bacs.
- 5.6 Résistez à la tentation d'ouvrir l'incubateur fréquemment. Il est préférable de laisser s'écouler au moins 6 heures entre les inspections. A l'éclosion les forts taux d'humidité baissent fort quand l'incubateur est ouvert et mettent assez longtemps à remonter.

6 Placement des oeufs

- 6.1 L'Octagon 20 Eco est conçue pour être aussi flexible que possible; Elle peut recevoir des œufs de tailles diverses (y compris les œufs d'oies) dans de nombreuses positions. Quelques essais seront peut-être nécessaires pour optimiser la capacité de votre appareil.
- 6.2 Assurez-vous que l'incubateur ait fonctionné pendant plusieurs heures et que la température se soit stabilisée avant de mettre les œufs à incuber.
- 6.3 Placez les œufs en ligne, soit de côté, soit pointe en bas, entre les séparateurs plastiques. Ceux-ci doivent être espacés de telle façon qu'ils ne coincent pas les œufs qui doivent reposer sur le plateau à œufs. Les œufs ne sont en aucun cas endommagés s'ils roulent un peu entre les séparateurs.
- 6.4 Une fois les œufs mis à incuber, n'ajustez pas la température pendant 24 heures pour leur donner le temps de se réchauffer. Vérifiez le niveau d'eau dans les bacs tous les 3 jours environ et la température quotidiennement. L'observation du développement des embryons peut commencer au tiers de la période d'incubation ; les œufs non fécondés ou ne montrant aucun signe de développement seront alors rejetés (voir chapitre 12)

7 Retournement des oeufs

Attention: NE JAMAIS TOURNER A LA MAIN L'INCUBATEUR LORSQU'IL EST SUR SON BERCEAU DE RETOURNEMENT : Cela endommagerait le mécanisme de retournement et annulerait la garantie.

LE BERCEAU DE RETOURNEMENT EST ÉQUIPÉ D'UN EMBRAYAGE. SI UN BRUIT CLIQUANT S4 EST ENTEND CECI INDIQUE LA SURCHARGE DU MÉCANISME DE ROTATION. La cause de ceci peut être surcharge des œufs ou d'autres objets empêchant la rotation de l'incubateur. Assurez-vous que rien ne puisse entraver le retournement (par exemple câble d'alimentation ou machine trop près du mur), cela pourrait endommager le mécanisme de retournement et annuler la garantie.

- 7.1 Le berceau de retournement automatique retourne en permanence l'incubateur et les œufs en une heure de temps (basculement de 90° et retour). Quelques petits mouvements dus au jeu des pignons de la boîte de vitesse peuvent être observés sans conséquences pour les œufs. Il est possible de lubrifier une fois de temps en temps les parties plastiques du retournement pour assouplir le mouvement le rendre silencieux.
- 7.2 Assurez-vous que rien ne puisse entraver le retournement (par exemple câble d'alimentation ou machine trop près du mur).
- 7.3 Pour certaines espèces telles que les perroquets ou les oiseaux de proie, il peut être bénéfique de tourner à la main les œufs une fois de temps en temps de façon à leur faire faire un tour complet.

8 Eclosion

- 8.1 Arrêtez le retournement 2 jours avant l'éclosion. Lorsque vous utilisez le berceau de retournement automatique, débranchez le berceau, enlevez l'incubateur du berceau et placez-le à l'horizontale. Enlevez les séparateurs d'œufs.

- 8.2 Pour une plus large capacité d'éclosion, propreté, flexibilité et performance vous pouvez utiliser un éclosoir séparé. Un deuxième Octagon 20, un Octagon 10 ou un Hatchmaker sont recommandés. Contactez votre revendeur pour plus d'informations.
- 8.3 Les œufs sur le point d'éclore sont moins sensibles aux variations de température et la température peut donc être réduite d'1°C mais ce n'est pas essentiel.
- 8.4 Le taux d'humidité doit être élevé (voir chapitre 5) mais ne fermez jamais la tirette d'entrée d'air à plus du tiers.
- 8.5 Quand la plupart des œufs sont éclos (12 à 48 heures) enlevez les poussins et placez-les dans une éleveuse. Nous recommandons la Cosylamp Brinsea pour la volaille, les palmipèdes, etc. et l'éleveuse pour perroquets TLC4 pour les espèces exotiques.
- 8.6 Résistez à la tentation d'ouvrir l'incubateur fréquemment. Il est préférable de laisser s'écouler au moins 6 heures entre les inspections. A l'éclosion les forts taux d'humidité baissent fort quand l'incubateur est ouvert et mettent assez longtemps à remonter.

9 Nettoyage

IMPORTANT: TOUJOURS DEBRANCHER LA COUVEUSE ET SON BERCEAU LORS DU NETTOYAGE – RISQUE DE CHOC ELECTRIQUE !

ASSUREZ VOUS QUE TOUTES LES PARTIES ELECTRIQUES SONT MAINTENUES BIEN AU SEC – NE PAS IMMERGER LA BASE JAUNE.

- 9.1 NE LAVEZ JAMAIS LES PLATEAUX, LE COUVERCLE OU LA BASE DE L'INCUBATEUR DANS UNE EAU A PLUS DE 50°C. NE LES PASSEZ JAMAIS AU LAVE-VAISSELLE ! Après chaque éclosion, retirez et lavez le panier à œufs et les séparations dans une solution désinfectante (désinfectant spécial couveuse de Brinsea). Nettoyer les parties internes avec un chiffon légèrement humide trempé dans la solution désinfectante. Ne pas immerger la base jaune afin d'éviter qu'elle ne se remplisse de liquide.
- 9.2 Enlevez périodiquement le protège ventilateur en dévissant les 4 vis et faites le tremper dans la solution. Dépoussiérez le ventilateur et la résistance avec une brosse souple. NE PAS UTILISER DE LIQUIDE.

TOUJOURS REMONTER LE PROTEGE VENTILATEUR – NE PAS UTILISER LA COUVEUSE SANS CETTE PROTECTION – RISQUE DE CHOC ELECTRIQUE !
LA REPARTITION DE L'AIR CHAUD NE PEUT ETRE CORRECTE QU'AVEC LE CARTER DE PROTECTION

- 9.3 Si vous utilisez un éclosoir séparé, la procédure ci-dessus devrait tout de même être suivie tous les deux mois.
- 9.4 Utilisez un chiffon humide pour nettoyer les surfaces externes de l'incubateur et le berceau de retournement automatique.
- 9.5 Nettoyez toujours l'incubateur avant de l'entreposer et assurez-vous que l'appareil est complètement sec avant de le ranger. Laissez votre incubateur branché (sans eau dedans) pendant 24H avant de le ranger. Votre incubateur sera ainsi complètement sec.

10 Entretien

IMPORTANT: LA RESISTANCE DE CHAUFFAGE ET LES CONNEXIONS SONT ALIMENTEES PAR LE COURANT 220 V – NE JAMAIS FAIRE FONCTIONNER LA MACHINE SANS LE PROTEGE VENTILATEUR – RISQUE DE CHOC ELECTRIQUE !

- 10.1 En cas de non fonctionnement de la machine, vérifiez en premier lieu que la prise électrique fonctionne et que le cordon est bien engagé à fond dans la machine. Si le problème persiste contacter votre revendeur Brinsea.
- 10.2 Des pièces de rechange sont disponibles et facilement montées par quiconque possédant des outils courants.
- 10.3 Aucune lubrification ou entretien supplémentaire au delà des instructions ci-dessus

11 Identification des problèmes

- 11.1 Un faible taux d'éclosion est frustrant et peut provenir d'un grand nombre de facteurs. Les causes les plus communes sont exposées ci-dessous mais pour de plus amples détails nous vous conseillons de vous reporter à des sources d'information spécifiques. Brinsea Products et leurs revendeurs sont toujours à votre disposition pour des conseils sur les techniques d'incubation mais ne pourront en aucun cas être tenus responsables de la perte d'œufs ou de poussins. Le tableau ci-dessous expose les problèmes les plus courants, leurs symptômes et solutions..
- 11.2 Recueillez autant d'information que possible sur vos taux d'éclosion afin de pouvoir analyser les problèmes en détail. Notez les dates de mise à incuber des œufs, les réglages de température et d'humidité de l'incubateur, les dates d'éclosion, le poids des œufs, le nombre et l'état de santé des poussins, etc. Nous vous recommandons aussi de casser les œufs non éclos pour déterminer le stade de développement de l'embryon. Des mire-œufs sont aussi disponibles auprès de Brinsea Products et de leurs distributeurs.

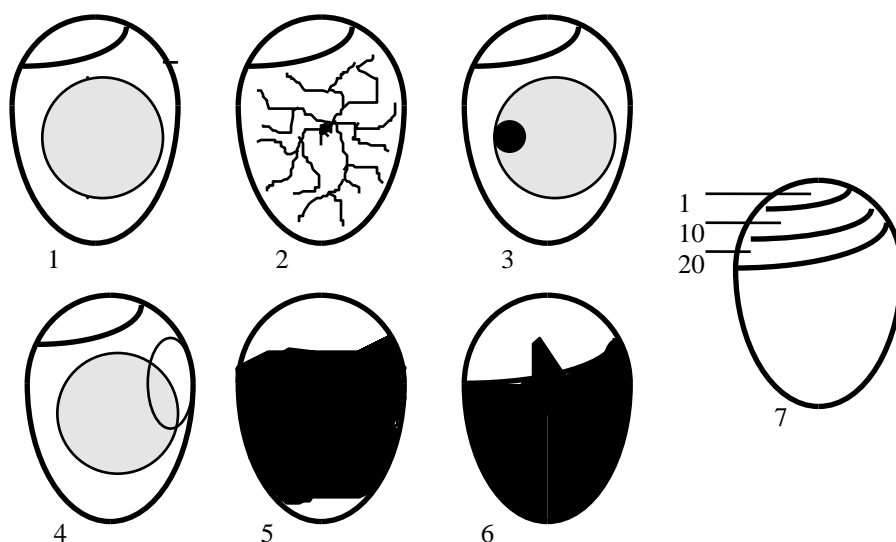

- 1) Aucun signe de développement = œuf non fécondé ou mort précoce (mirage à 8j)
- 2) Fécond avec des vaisseaux sanguins = mirage à 8j
- 3) Tâche rouge ou noire = mort précoce (mirage à 8j)
- 4) Embryon avec un anneau rouge = mort précoce (mirage à 8j)
- 5) Tâche foncée aux détails flous = mort au bout de 10-16 jours
- 6) Embryon vivant avec le bec dans la poche d'air = éclosion d'ici 24 à 48 heures
- 7) Evolution normale de la poche d'air en fonction du nombre de jours d'incubation

Guide général:

Observation	Cause probable	Solution(s)
Aucune éclosion	Infécondité, infection, reproducteurs en mauvaise santé, réglages d'incubation considérablement erronés.	Vérifiez la viabilité des œufs – éclosent-ils naturellement. Désinfectez l'incubateur et vérifiez les réglages de l'appareil, tout particulièrement la température.
Éclosion précoce, déformations	La température d'incubation est trop élevée.	Réduisez légèrement la température

		(0,5°C).
Eclosion tardive	La température d'incubation est trop basse.	Augmentez légèrement la température (0,5°C).
Eclosion étalée	Rythmes de développement variables dûs à des périodes de stockage des oeufs de durée différente ou des variations de température pendant l'incubation.	Limitez la période de stockage des œufs. Évitez les variations de température – exposition aux rayons solaires, différences de températures dans un grand local, etc.
Mort précoce aux derniers stades d'incubation	Humidité incorrecte, probablement trop élevée.	Essayez de réduire le taux d'humidité moyen (voir chapitre 8)
Résultats médiocres	Réglages incorrects de l'appareil, reproducteurs en mauvaise santé, retournement des œufs inadéquat.	Améliorez l'état de santé des reproducteurs, vérifiez tous les réglages de l'incubateur, analysez la perte de poids des œufs pour confirmer que le taux d'humidité est correct, vérifiez que le retournement se fait correctement.

12 Caractéristiques techniques

Capacités de l'Octagon 20 Eco:

Espèces	Capacité
Cailles	60
Faisans	40
Amazon/Aras	36
Poules	24
Canes	20
Oies	9-12

Dimensions:

Incubateur seul	35cm x 26cm x 26cm de haut
Incubateur avec berceau de retournement	43cm x 26cm x 30cm de haut

Poids:

Incubateur seul	2.70 Kg
Incubateur et berceau de retournement	3.25 Kg

Consommation électrique:

Maximum	45 Watts
En moyenne	25 Watts
Berceau de retournement	4 Watts

Alimentation électrique: 230v 50Hz